

組立て・取扱い説明書

この度は、本製品をお買い上げいただき誠にありがとうございます。ご使用前に、この説明書をよく読んで正しく組立ててください。また、事故やケガ・器具の損傷等を防ぎ、安全に正しくご使用いただくために、注意事項は必ずお守りください。この取扱い説明書は、大切に保管してください。

組立て方法と注意

※ パーツの形状やパーツの収納位置など、実際とは若干異なる場合があります。※ 製品は予告なく仕様を変更する場合があります。
● 組立て方法と注意をよく読み、下記の番号順に正しく組立ててください。撤収は必ず逆順で行ってください。

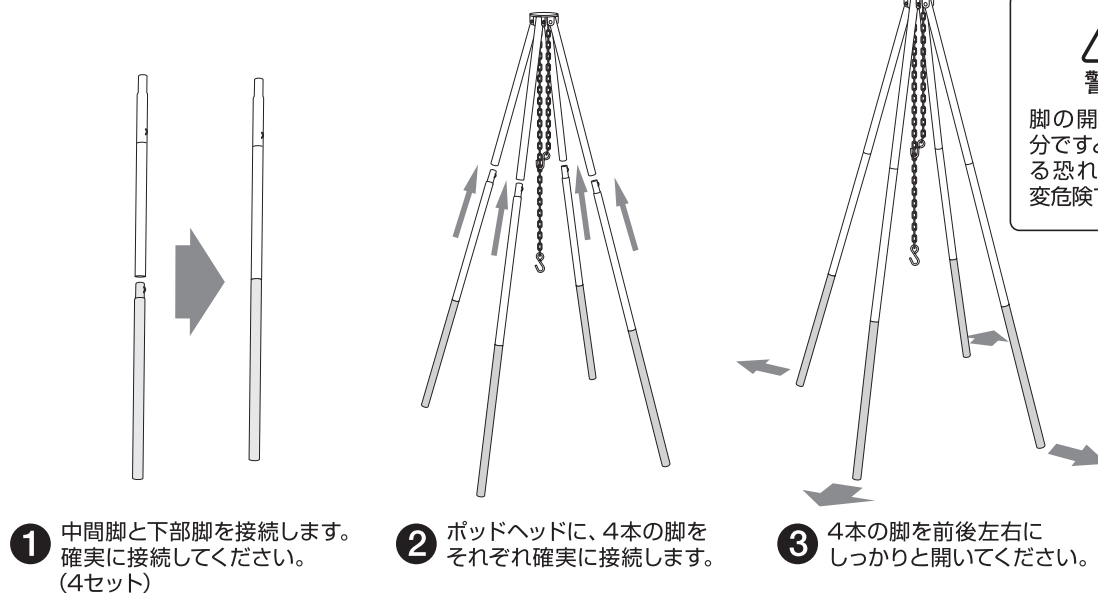
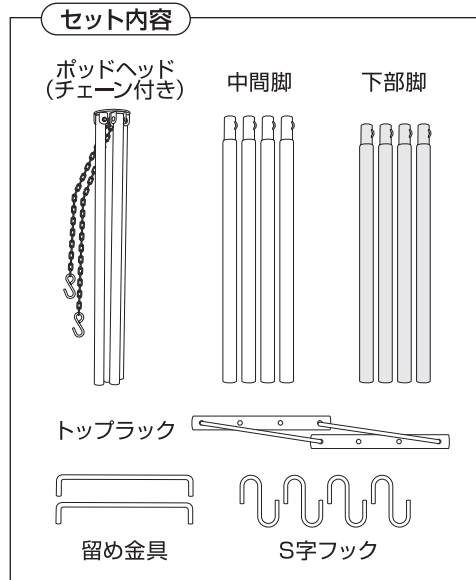

警告
脚の開きが不十分ですと、転倒する恐れがあり大変危険です。

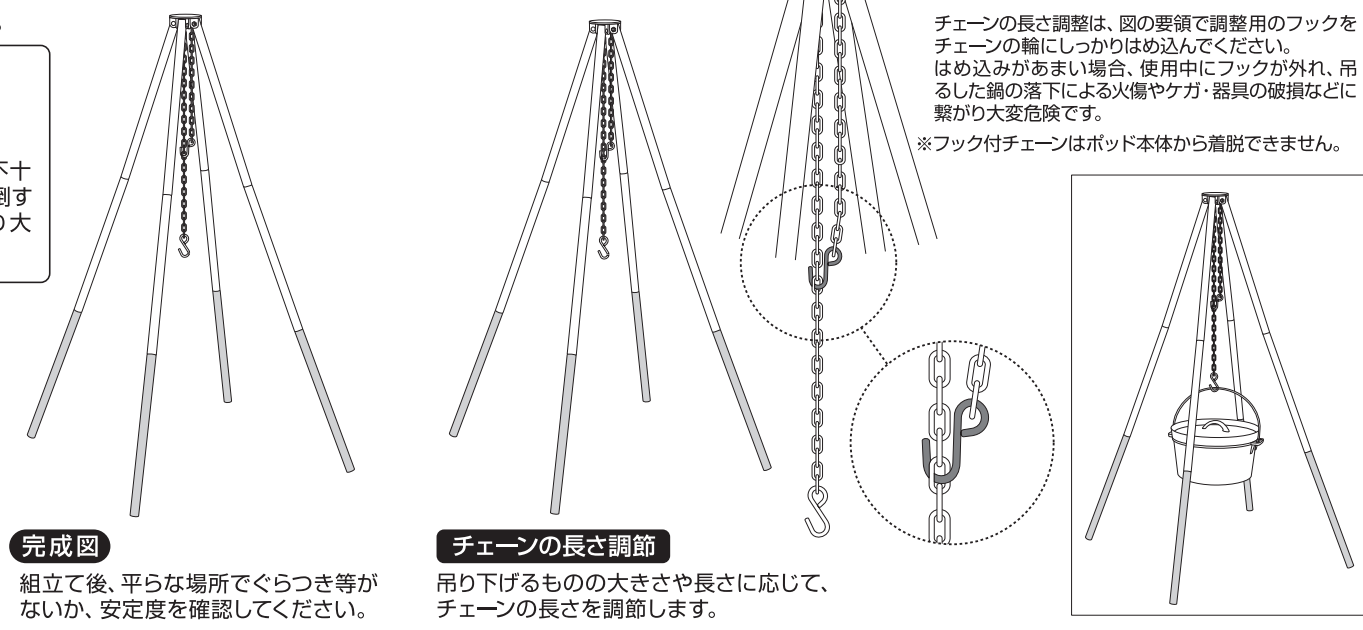

チェーンの長さ調整は、図の要領で調整用のフックをチェーンの輪にしっかりとめ込んでください。はめ込みが甘い場合、使用中にフックが外れ、吊るした鍋の落下による火傷やケガ・器具の破損などに繋がります。
※ フック付チェーンはポッド本体から着脱できません。

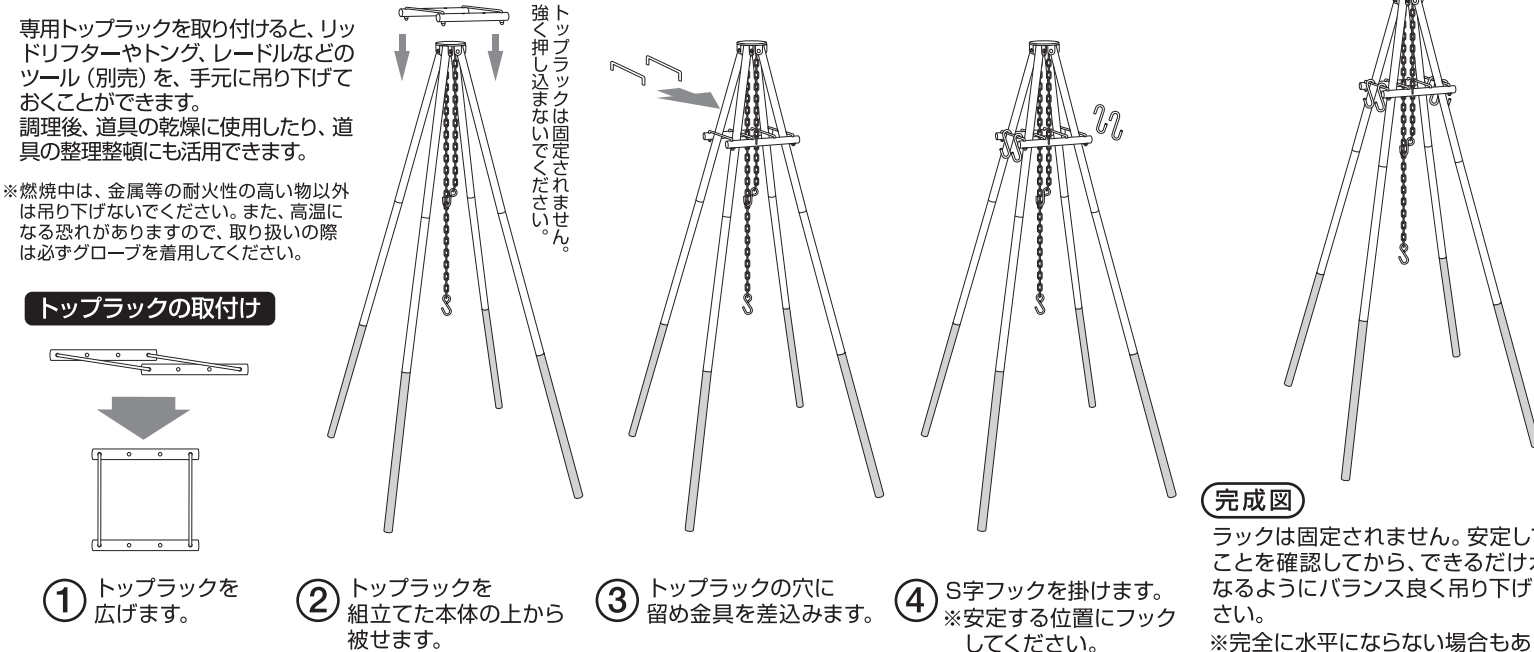

専用トプラックを取り付けると、リッドリフターやトンガ、レードルなどのツール（別売）を、手元に吊り下げておくことができます。調理後、道具の乾燥に使用したり、道具の整理整頓にも活用できます。

※ 燃焼中は、金属等の耐火性の高い物以外は吊り下げないでください。また、高温になる恐れがありますので、取り扱いの際は必ずグローブを着用してください。

使い方いろいろ

別売の姉妹品と組み合わせると、オープン料理、鍋料理、囲炉裏スタイル等、いろいろなスタイルでお楽しみいただけます。

耐荷重 200kg
(静止荷重)

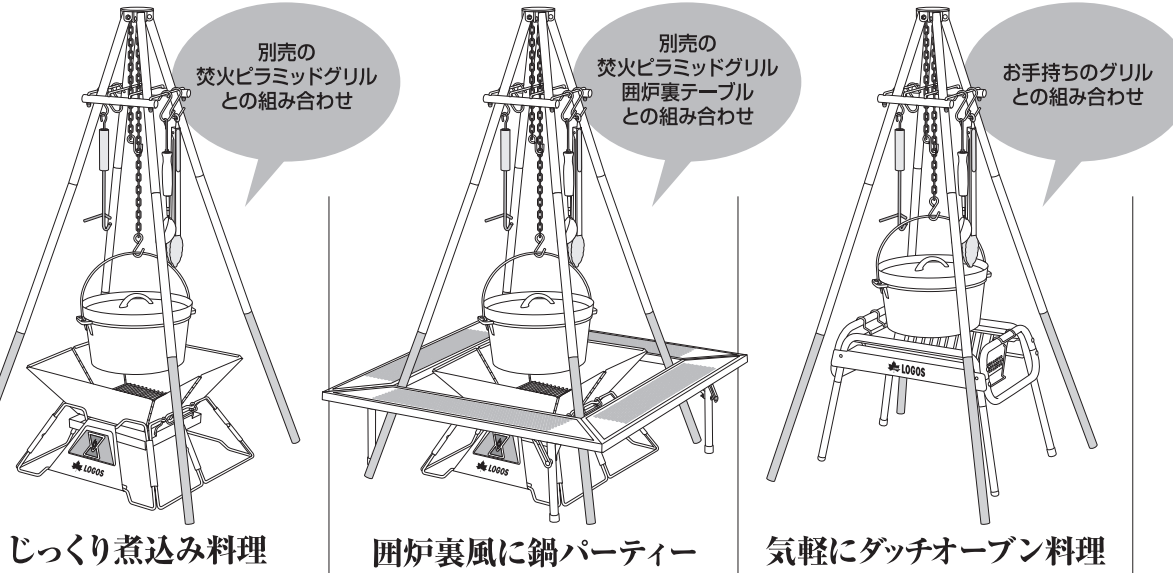

じっくり煮込み料理 囲炉裏風に鍋パーティー 気軽にダッチオーブン料理

● 焚火ピラミッドグリル・囲炉裏テーブル・ダッチオーブンは別売です。別売商品は店舗により取扱いをしていない場合がございます。また、販売終了になる場合もございますので本品ご購入時にお確かめください。

使用上の注意 ● 事故やケガ、器具の損傷を防ぐため、下記の事項を必ず守ってください。

- 以下の事項は不注意による取扱いなどによって、器具の転倒等による火災や火傷等のケガ・器具の破損等、重大事故に繋がる恐れがあるため、絶対に厳守してください。
- 組立て・使用前の点検で器具の破損、溶接外れ等を見つけた場合は、組立て・使用を継続しないでください。
- 傾斜地や凹凸のある場所等、不安定な場所に設置しないでください。
- 屋内（室内・ベランダ・ガレージ内・テント内・タープの下等）での使用は絶対にしないでください。
- 周囲に可燃物がある場所では使用しないでください。
- 燃焼中に器具を移動しないでください。移動する際は一旦火床を取り外し、本品が冷えた状態で行ってください。
- 燃焼中に素手で本体や、調理器具等に直接触れないでください。
- 焚火や高火力による使用の際は、トプラックにギアを掛けることはお止めください。溶けや燃え、高熱になる恐れがあり危険です。必ずフックされたギアに支障が無いことを確認しながらご使用ください。
- 風の強い日や雨天時には使用しないでください。
- 子供に取扱いをさせないでください。
- 使用中、子供やペットを器具の周囲で遊ばせないでください。
- 使用の際は、必ず通気性のよい屋外に設置してください。
- 必ず、周囲の安全を確認し、スペースを十分取り、ぐらつきのない、平らで安定した場所に設置して使用してください。
- 4本の脚先全てがしっかりと接地しているか確かめてから使用してください。
- 製品の保管は十分に乾燥させた上で、湿度の低い冷暗所に保管してください。
- キャリーバッグに収納する際は、必ず本体が冷えた状態で行ってください。
- 耐荷重表記は最大許容静止荷重です。使用の際は重量に動きが加わるようになるため、耐荷重以下でも加わる動きにより破損する場合がありますので、余裕のある重量でご使用ください。
- 脚にあたるような大きさの物は吊らないでください。
- 吊った鍋を故意に動かすことはお止めください。転倒や破損につながる恐れがあります。
- 使用中及び使用直後のフレームは非常に高温になりますので、取り扱いには十分にご注意ください。
- 使用の際は必ず3本のフレームを接いだ状態で使用してください。
- 連結部は必ずしっかりと連結されていることを確認してからご使用ください。
- チェーンを固定するフックがしっかりと作用していることを確認してからご使用ください。
- チェーンを調整する際は、必ず一旦鍋など吊っているものを取り外してから行ってください。
- 脚先が滑るような場所には接地できません。荷重により脚先が滑って脚が無理に広がるようになると、破損の原因となります。ご注意ください。
- フレームを振り回したり、子供に持たせることはお止めください。
- 鍋をフックに吊るす際は、しっかりとフックでチェーンが固定できているか、よく確認してください。
- 吊り下げた鍋の中を混ぜる等、鍋に力を加える際は、大きく揺らさないよう十分注意してください。大きく揺れると、中身が溢れたり鍋が落下する恐れがあり大変危険です。
- 着火時にトプラックにギアをフックする際は、熱による影響が無い物、耐火性の高い物のみとし、熱による影響のあるものは絶対に吊り下げないでください。
- トプラックにフックされたギアは、熱くなっている場合があります。注意と共に必ず耐熱性の高いグローブを着用の上お取り扱いください。
- 消火の際、器具に水をかけないでください。急激な温度変化で器具の変形や、高温の水蒸気が発生し大変危険です。
- 使用中、スタンドに引っかけたり、物が倒れたりしないよう十分注意してください。火器を使用している際は特に注意してください。

■ 誤った取扱いや使用状況、保守管理及び点検の不備などによる破損、損害、事故、経年変化などによる損傷・劣化・サビや腐食の発生につきましては責任を負いかねますのでご了承ください。
● 製品の特性上、あるいは使用場所、環境により製品強度が著しく劣化する場合があります。製品を1年以上放置した場合は、必ず使用する前に傷などのないことを確認のうえ、ご使用ください。また、購入後2年以上経過された場合は製品の安全を保証いたしかねますのでご了承ください。