

取扱説明書

DAYTONA corp.

R92229①/⑧

*取り付けする前に必ずお読み頂き、内容をよく理解して正しくお使いください。

*この取扱説明書は、いつでも取り出して読めるよう大切に保管してください。

*この商品もしくはこの商品を取り付けた車両を第三者に譲渡する場合は、必ずこの取扱説明書も併せてお渡しください。

PC20 ボルトオンビッグキャブキット	適応車種	商品NO.
	モンキー/ゴリラ ハイパーヘッド用	92229

この度はデイトナ「PC20 キャブレターキット」をお買い上げいただきまして、まことにありがとうございます。







ご使用前には必ずこの取扱説明書をよくお読みください。また、取付前に必ず商品の内容をお確かめください。

万一お気づきの点がございましたら、お買い上げいただいた販売店にご相談ください。

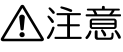

■ご使用前に必ずご確認ください■

※取扱説明書内の注意事項を守らずに使用した事による事故や損害について、当社では一切の責を負いません。

本書では正しい取り付け、取扱方法および点検整備に関する重要な事項を、次のシンボルマークで示しています。

 警告	要件を満たさずに使用しますと、死亡または重傷に至る可能性が想定される場合を示してあります。		
 注意	要件を満たさずに使用しますと、傷害に至る可能性または物的損害の発生が想定される場合を示してあります。		
 実施	行為を強制したり指示する内容を告げるものです。	 禁止	禁止の行為であることを告げるものです。
 法令違反	条件次第では法令違反となることを告げるものです。	 高温注意	表記の注意を告げるものです。
 火気厳禁	表記の禁止行為を告げるものです。	 その他	その他の警告及び注意を告げるものです。

警告

 禁止	<ul style="list-style-type: none"> 作業に入る前に必ず安全を確保した上で作業を行ってください。 この商品は、記載されている適合車種以外の車両には使用しないでください。 締め切ったガレージ内部や通気の悪い場所で長時間エンジンをかけないでください。一酸化炭素中毒になる恐れがあります。
 実施	<ul style="list-style-type: none"> 作業は、車両を安定して支えられるスタンド等を用意して安全を確保したうえで行ってください。
 火気厳禁	<ul style="list-style-type: none"> ガソリンは非常に引火しやすいため、作業場所は一切の火気をさけてください。また、蒸発（気化）したガソリンは爆発の危険もあるので、通気の良い場所で作業を行ってください。



その他

- ・ 走行中に異常が発生した場合は、直ちに車両を安全な場所に停車させ、異常箇所を点検してください。

⚠️ 注意



実施

- ・ 作業を行う際は、その作業に適した工具を用意してから作業を行ってください。不適切な工具で作業を行うと部品を破損したり、ケガをしたりする可能性があります。
- ・ ボルト・ナット類の締め付けはトルクレンチを使用して、必ずそれぞれのサイズに合った規定の締め付けトルクで締め付けてください。
- ・ 取り付け後約100km走行しましたら各部を点検し、ネジの増し締め確認をおこなってください。その後は約500km毎に必ず点検を行ってください。
- ・ 部品や車両には、エッジや突起がある場合があります。作業は手を保護して行ってください。



高温注意

- ・ 作業の前にエンジン及びマフラーが冷えていることを確認してください。走行直後などでエンジンやマフラーが冷えていないまま作業を行いますと火傷の原因となり大変危険です。



法令違反

- ・ 一般公道では、道路交通法に則した制限速度に準じた運行を行ってください。一般公道を、制限速度を超える速度で走行した場合には、ライダー自身が道路交通法（速度超過）によって罰せられます。



その他

- ・ この商品あるいはこの商品を取り付けたオートバイを第三者へ譲渡する場合には、必ずこの取扱説明書も併せてお渡しください。
- ・ 補修部品をお求めの際などに必要になりますので、この取扱説明書は大切に保管してください。
- ・ この商品は純正エアクリーナボックスと組み合わせて使用する事はできません。
- ・ この商品は当社ハイパーヘッドと組み合わせるためのキットのため、他社製シリンダーヘッドとの組み合わせにつきましては取り付け可否およびセッティング等の問い合わせに回答することができません。ご了承ください。
- ・ この商品を取り付けるとオートバイの性能が変化します。特に交換直後など慣れるまでは十分に注意して操作し、オートバイの感覚を確かめてください。
- ・ この商品は、予告なしに価格や仕様の変更をすることがあります。また、本文中で紹介した商品についても同様です。あらかじめご了承ください。
- ・ ジェットセッティングは必ず行ってください。セッティングがずれていると、エンジン始動不良、エンジン焼き付き、パワーが出ない等の問題が発生します。
- ・ ジェットセッティングは季節、装着パーツ、車両使用状況、主観の違いによってベストセッティングは異なります。予めご了承ください。
- ・ セッティングのミスによるエンジンのトラブルは、保証対象外となりますので御注意ください。
- ・ **レース等、競技目的の使用は自己責任にて、保証の対象外であることをご了承のうえ使用してください。**
- ・ 商品の不良について商品についての保証を行っておりますが、商品以外の費用の保証は一切できませんのでご了承ください。

□ 本商品の特徴 □

- キャブレター本体はKEIHIN製PC20を採用。
- 当社商品「ハイパーヘッドビッグボア」に適合するマニホールド付属。

□ 商品内容 □

写真と実際の部品形状が異なる場合があります。

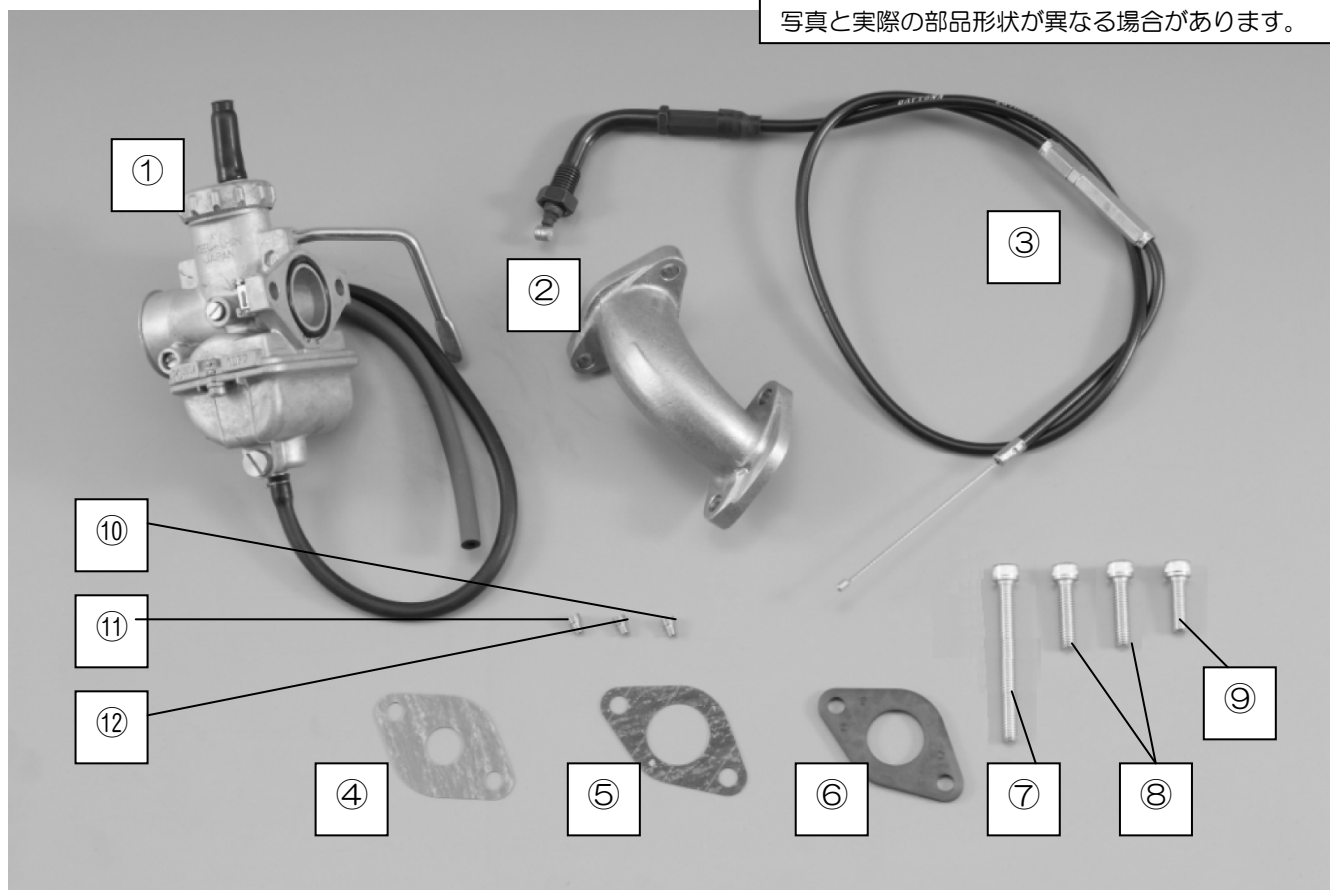

NO	パーツ名	サイズ (mm)	数量	NO	パーツ名	サイズ (mm)	数量
①	PC20 キャブレター	組込 M/J95	1	⑦	六角穴付ボルト	M6x60	1
②	マニホールド		1	⑧	六角穴付ボルト	M6x25	2
③	スロットルケーブル		1	⑨	六角穴付ボルト	M6x20	1
④	マニホールドガスケット		1	⑩	メインジェット	#80	1
⑤	キャブレターガスケット		1	⑪	メインジェット	#85	1
⑥	キャブレターインシュレータ	t=3	1	⑫	メインジェット	#90	1

□ 取り付け手順 □

取り付け前に、商品の内容をご確認ください。

エンジンおよびマフラーが冷えていることを確認して作業を開始してください。

詳細についてはホンダ純正サービスマニュアルを用意し、参照のうえ作業を行ってください。

1. キャブレターの取り外し

ここでは便宜上純正キャブレターの取り外し手順を説明しています。お客様の車両に純正以外のキャブレターが装着されている場合には、該当するキャブレターの取扱説明書を参照してください。

1-1. 純正キャブレターのトップキャップを緩め、スロットルバルブを取り外します。

1-2. スロットルバルブとスロットルケーブルを分解します。

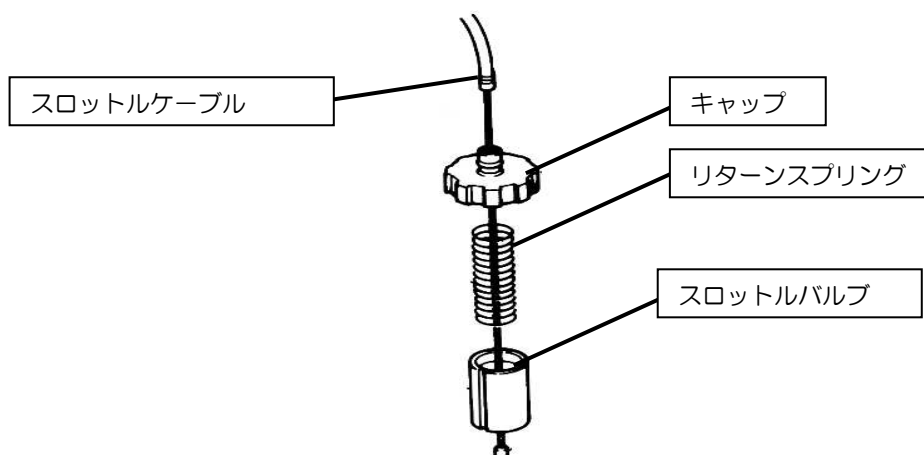

1-3. ハンドル右側の純正スロットルハウジングを分解し、車体からスロットルケーブルを取り外します。

1-4. 純正エアクリーナボックス、純正キャブレター本体、さらに純正マニホールドを取り外します。

⚠️ 注意

キャブレター内部に残っているガソリンに注意してください。

キャブレター保管時にガソリンが残ったままだと大変危険ですので、キャブレターからはガソリンを抜き取った状態で保管してください。

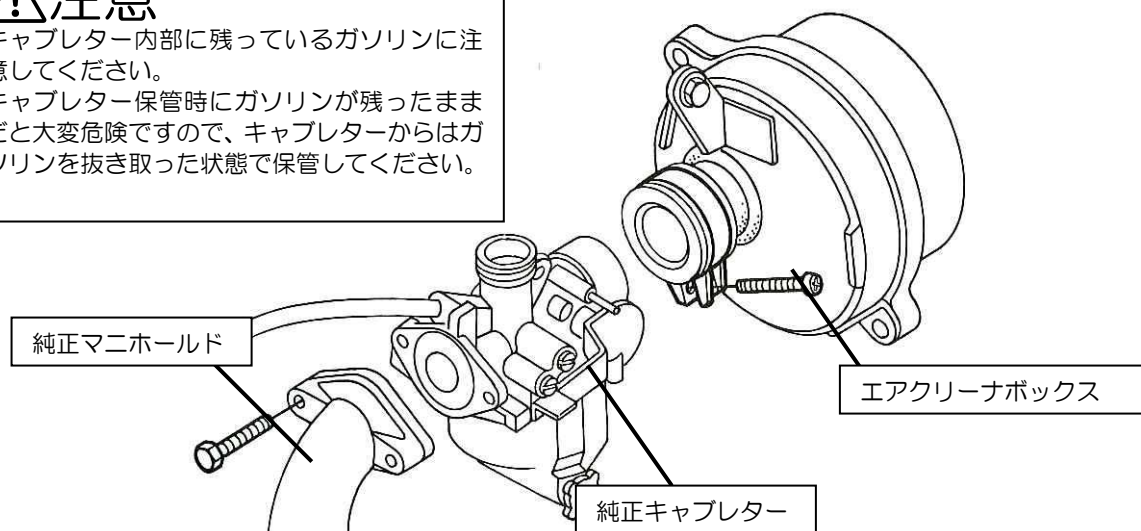

2. PC20 キャブレターの取り付け

2-1. 手順 1-3 で分解したスロットルハウジングに、③スロットルケーブルを取り付けます。その後③スロットルケーブルを取り回します。

2-2. ①PC20 キャブレターのトップキャップを取り外し、①PC20 キャブレターのスロットルバルブと③スロットケーブルを組み立てます。

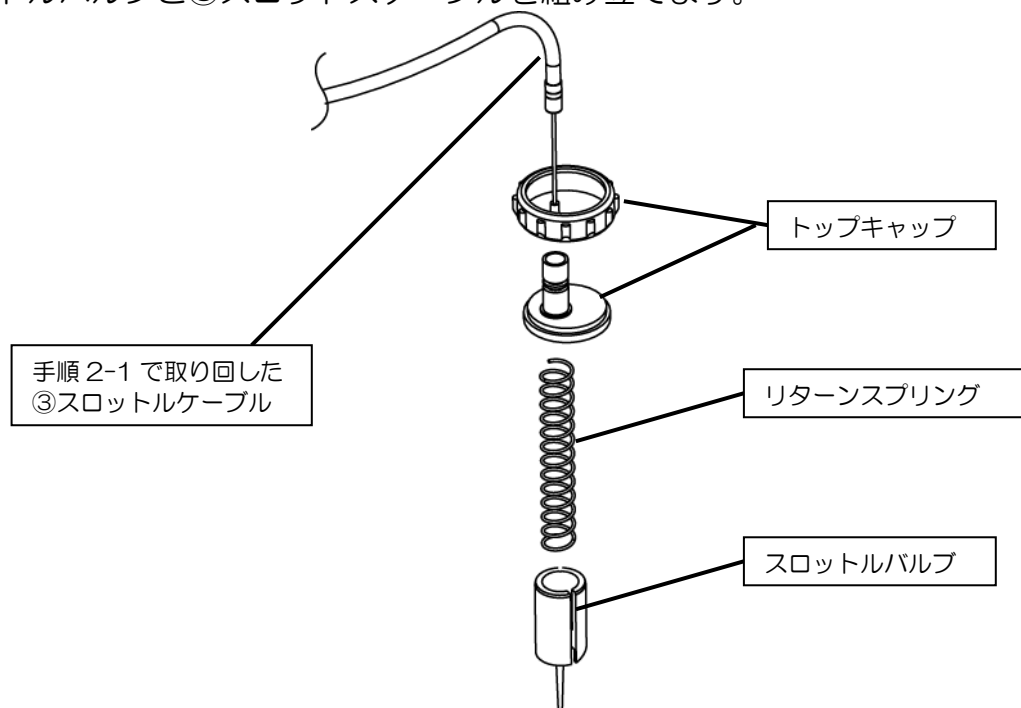

2-3. ②マニホールドを、④マニホールドガスケットをはさんでシリンダーヘッドに取り付けます。

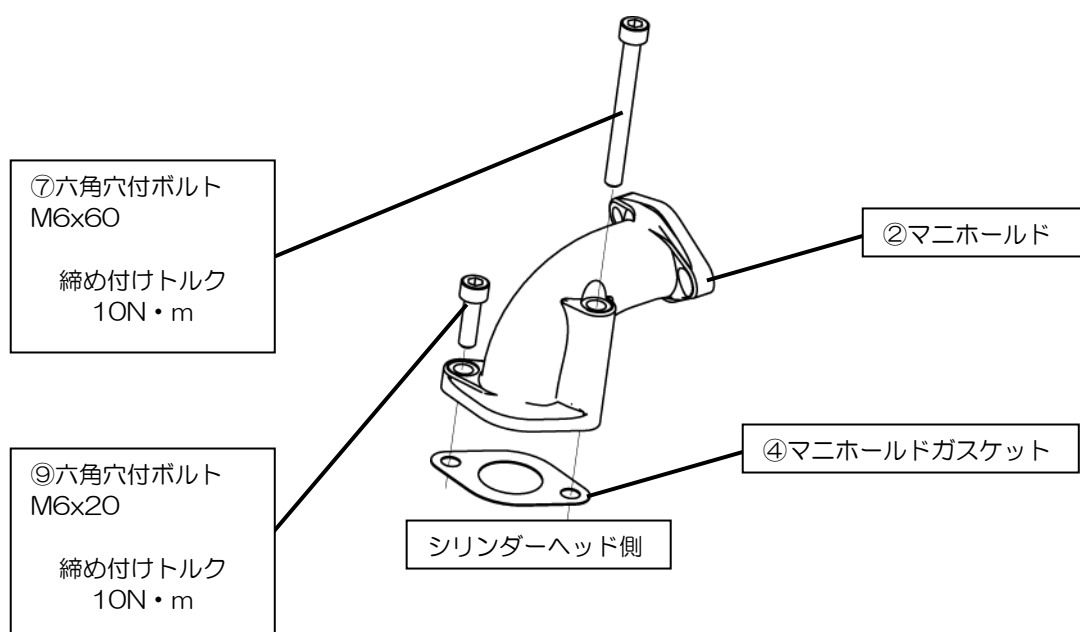

2-4. ①キャブレター本体を、図のように⑥キャブレターインシュレータと⑤キャブレターガスケットをはさんで②マニホールドに取り付けます。

※⑧六角穴付ボルトは均一に締め付けてください。偏った締め付けや締め過ぎ（締め付けトルク過大）の取り付けをすると、スロットルバルブが戻らなくなるなどの不具合が発生するおそれがあります。

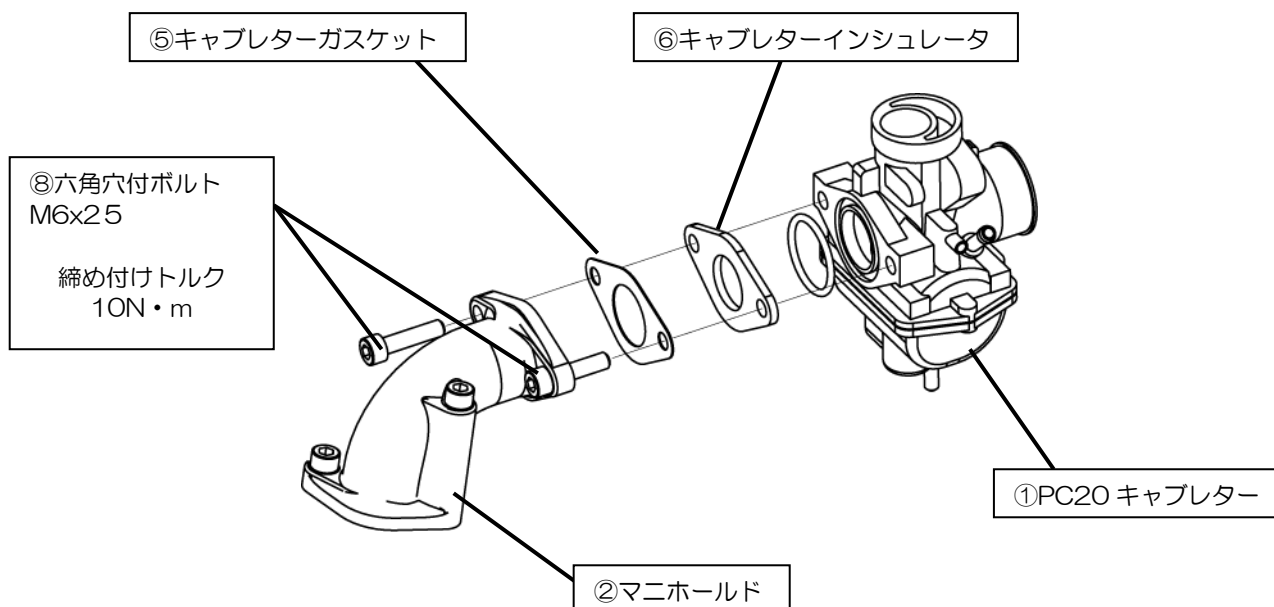

2-5. 手順 2-2 で組み立てたスロットルバルブを①PC20 キャブレターに取り付けます。

⚠注意

この時点でスロットルを回して、スロットルバルブの動きに異常が無いかを目視で確認します。

2-6. ガソリンホースは純正の物を接続します。

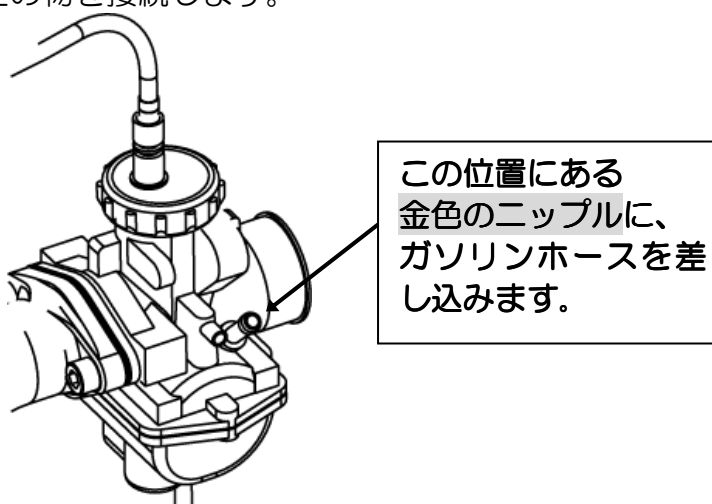

ガソリンホースを交換の際は、内径φ5 耐油ホースをお買い求めください。

【参考商品】

耐油ゴムガソリンホース内径φ5 (1m)	品番 77637	¥900 (税抜)
耐油塩ビガソリンホース内径φ5 (1m)	品番 91855	¥550 (税抜)

2-7. キャブレターに、スーパーパワーフィルター（別売品）を取り付けます。排気ガス対策車両（型式 AB27）では、下図のようにブローバイガス還元のためのホースをフィルターに取り付けます。

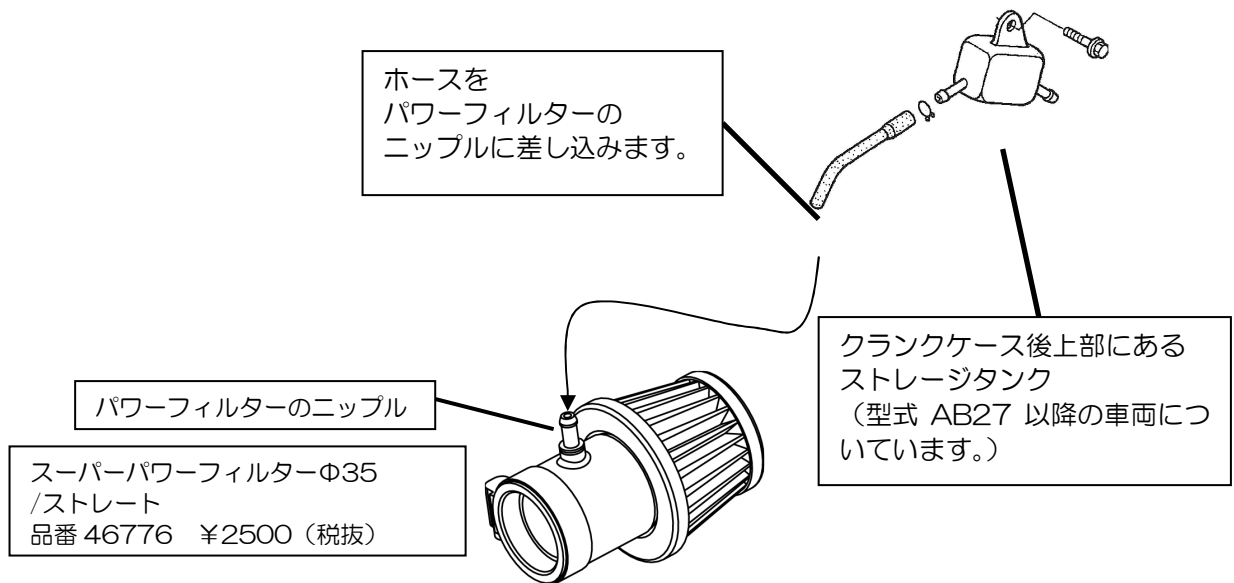

2-8. キャブレター以外の取り外した部品を組み立て、車両を完成させてエンジンの始動を確認し、作業は完了です。

□ セッティングについて □

出荷時のセッティング

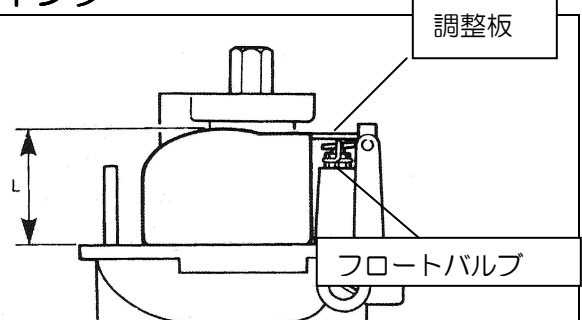
	PC20	
メインジェット	#95	 <p>ガソリンがオーバーフローしている時は、バルブが調整板に接していない状態でフロートレベル（L）を21mmに調整して下さい。又状況に応じて調整して下さい。</p>
スロージェット	#38	
スロットルバルブ	2.0G	
ジェットニードル	上から4段目	
エアスクリュウ	2回転戻し	

【参考セッティング】

	メインジェット	ジェットニードル	スロージェット
ハイパーヘッド88/110cc	#85~95	上から3~4段	#35~38

※車両に組み合わせているマフラーや電気系パーツによって、変化する場合があります。
 ※排ガス対策車（AB27）のパワーフィルターは品番 46776 を使用して下さい。

【セッティングパーツ】

「メインジェットセット」

商品 NO.31117 / ¥1,200（税抜）

セット内容 / #65、70、75、80、85、90

商品 NO.31119 / ¥1,200（税抜）

セット内容 / #85、90、95、100、105、110

商品 NO.35993 / ¥1,200（税抜）

セット内容 / #110、115、120、125、130、135

※スロージェットの設定はありません

□ 補修部品 □

2015年3月時点での品番および税抜価格となります。

商品名	品番	本体価格(税抜)	備考
PC20 キャブレッター単体	91849	¥15,000	
ハイパーヘッド用マニホールドセット、PC20	65809	¥7,500	部品番号②④⑤⑥⑦⑧⑨のセット
補修用スロットルケーブル	69940	¥1,500	
キャブレッターインシュレータ	64224	¥1,200	
補修用ガスケットセット	64223	¥500	ヘッド側 G/K 内径拡大して使用
フロートセット/PC20	63841	¥2,000	
ニードルジェットホルダー/PC20	63843	¥1,500	
スロットルバルブ/PC20	63845	¥3,600	
スロットルスプリング/PC20	63847	¥500	
フロートバルブセット/PC20	63860	¥2,100	
フロートチャンバーボルト(2本)/PC20	63863	¥500	
ドレンスクリューセット/PC20	63867	¥500	
エアスクリュー&スプリング/PC20	63870	¥1,300	
アイドルリングネジ&スプリング/PC20	63873	¥2,000	
フロートアームピン/PC20	63876	¥500	
ジェットニードル(クリップ付)/PC20	63878	¥1,500	
ニードルクリップ/PC20	63883	¥400	
ニードルジェット/PC20	63881	¥1,000	
ジェットホルダー/PC20	63885	¥600	
フロートチャンバーセット/PC20	63887	¥3,600	
マニホールド Oリング/PC20	63890	¥500	
トップキャップセット/PC20	63892	¥2,700	

東証JASDAQ上場

株式会社 **デイトナ**

〒437-0226 静岡県周智郡森町一宮 4805

URL: <http://www.daytona.co.jp>

◎デイトナ商品についてのご質問、ご意見は「フリーダイヤルお客様相談窓口」0120-60-4955 まで
営業時間 平日 午前9:00~午後6:00