

【aiNET】 スーパーローダウンフロントフォークスプリング (商品コード000173)

ご使用前に必ずお読みください

- ・本説明書に書かれている指示を無視した使用により生じた事故・損害につきましては、当社は一切の責任を負いかねます。
 - ・製品取り付け後約 100km 走行しましたら各部点検後増し締めを行ってください。その後は約 5 0 0 km 毎増し締めを行います。
 - ・この製品を取付け・使用し、当社製品以外の部品に不具合が発生しても、当社製品以外の部品の保証は一切負いかねます。
 - ・商品を加工された場合は保証の対象になりません。
 - ・他社製品との併用・適合についてのお問い合わせはご遠慮下さい。
 - ・製品の仕様・価格は予告無く変更されます。予めご了承下さい。
 - ・製品の不具合に関しましては材料・加工に欠陥があると認められた場合のみお買い上げ後 12 ヶ月を限度に修理・交換をさせていただきます。但し、正しい取付け使用方法がなされていない場合、修理または交換による一切の費用・機会損失等に関しましては保証対象外となります。予めご了承下さい。
- 本説明書は、本製品を破棄されるまで保管下さいますようお願い致します。

部品構成図と梱包部品内容を照らし合わせ確認を行ってください。

【 構成部品 】

NO,	部品名	数量
①	ローダウンフロントフォークスプリング	2

【特徴】

- ・STD より 60mm のダウン量で圧倒的なローフォルムを実現。
- ・弊社独自のバネレート設定でバネのヘタリや、ブレーキングやコーナリング時の操作性を確保しています。

《注意事項》

- ・本製品ご使用に当たり車高が下がり、サスペンションストローク量が減少します。路面の凹凸、ブレーキング時などは十分に気をつけて下さい。事故の原因となります。
- ・お取り付けは二輪整備資格を持った技術者が作業を行って下さい。
- ・適合車種以外へは取り付けを行わないで下さい。
- ・製品の加工・改造は絶対に行わないで下さい。
- ・作業時は必ず水平な場所で固定させてから作業をする事。

<取り付け手順>

1: 車体をセンタースタンドで固定し、フロントホイールのアクスルシャフトを緩めます。

※この時点ではアクスルシャフトを絶対に抜かないでください。

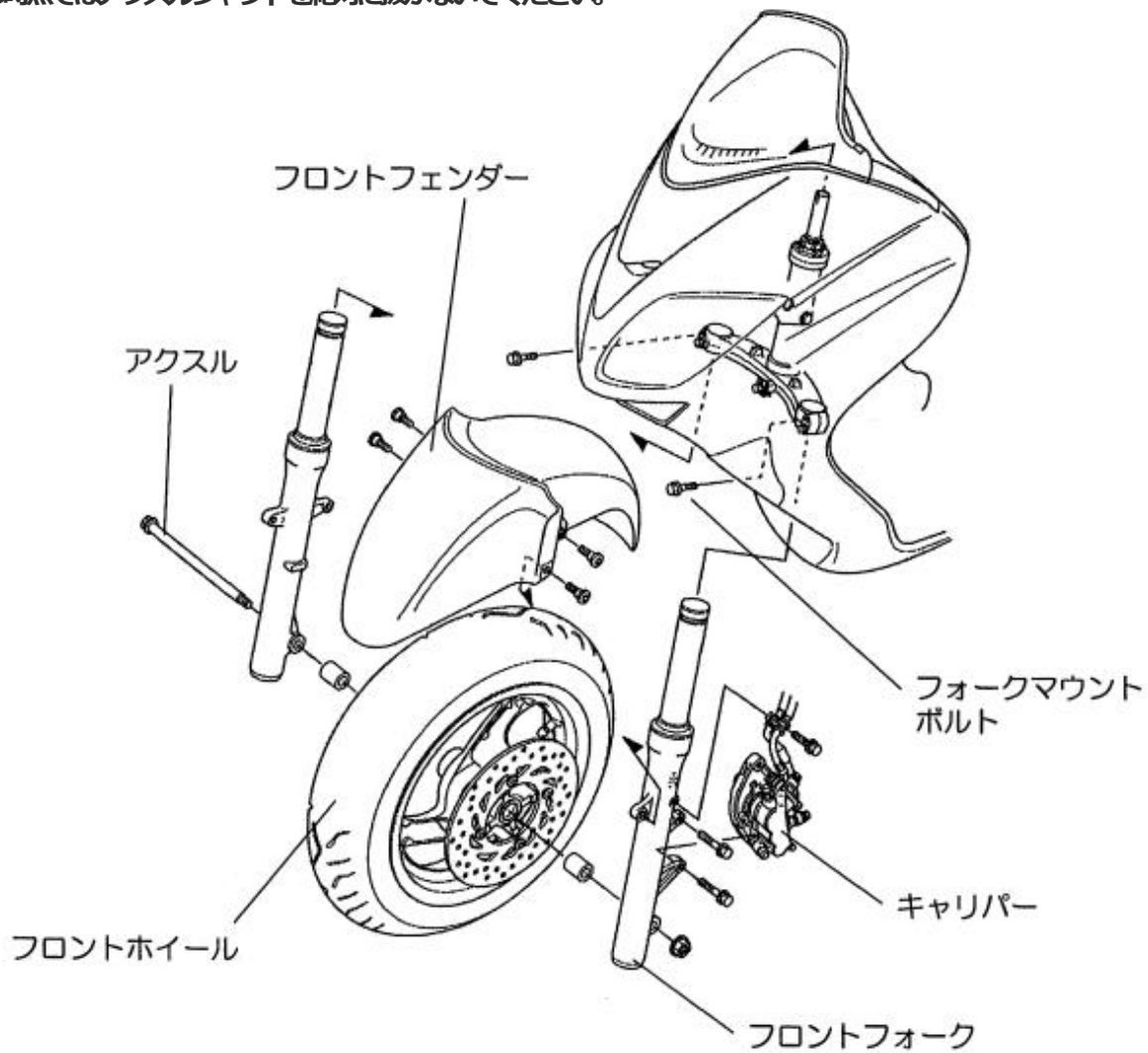

2: ジャッキ等で車体フロント部が浮き上がるように固定し、アクスルシャフトを取り外します。

3: 四箇所のボルトを取り外し、フロントフェンダーを外します。

4: フロントフォークよりブレーキホースクランプ・キャリパーを取り外します。

5: アンダーステムのフォークマウントボルト四本を取り外しフォークを取り外します。

フォークマウントボルト

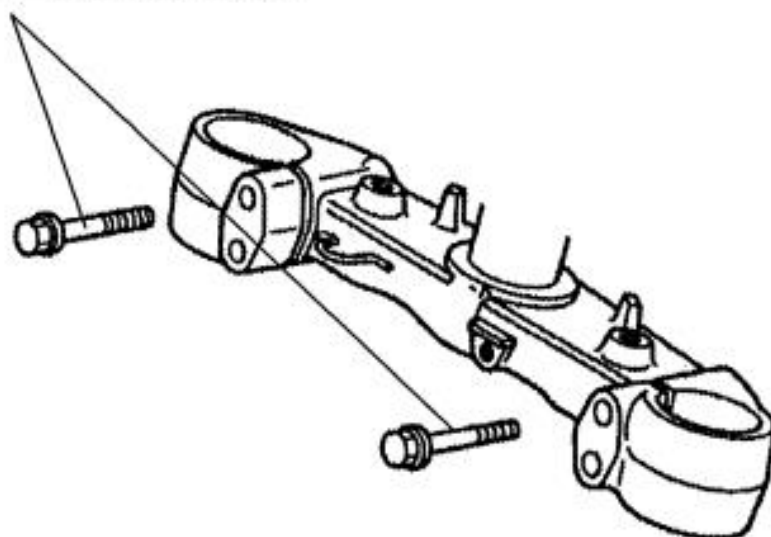

6：フォークのキャップ・ストッパーリングを取り外しスプリングを取り出します。

※この時、バネの力により中の部品が飛び出る場合がありますので、ゆっくり慎重に作業を行ってください。

7：フォークのオイル量を確認します。[計測時はフォークを屈伸させエア抜きを必ず行ってください。]

※必ずスプリングは入っていない状態で確認してください。

油面はフォークトップより 89～100mm が適当です。

不足している場合は、純正仕様 10 番のオイル粘度を使用ください。

※少な過ぎるとフルブレーキング時底突きする恐れがあります。

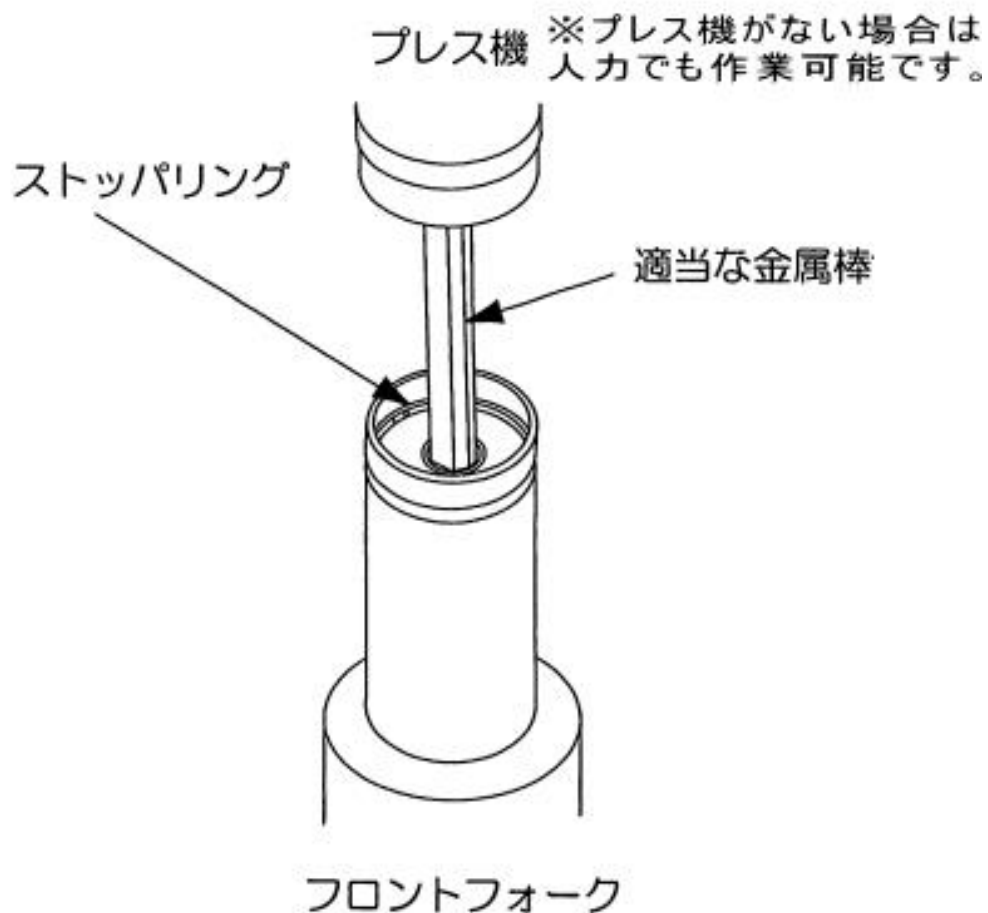

8：ローダウンスプリング（巻の細かい方が下）を入れます。

9：組付は逆の手順で作業を行い作業終了です。

作業終了後は各部の緩み、及びオイルの飛び跳ね等が無いか確認を行ってください。

開発・製造元 株式会社 アイネット

<http://www.ainet-web.com>

アイネット商品についてのご質問・ご意見は、047-431-0873 まで宜しくお願い致します。